

SMART3R

con cella elettrochimica

Il rilevatore SMART3R permette la rilevazione di diversi gas in aree non classificate, in laboratori e sale macchina. Per la rilevazione di ossigeno e gas tossici viene equipaggiato con una cella elettrochimica. Questa, estremamente precisa e affidabile, ha ottime prestazioni nella rilevazione di gas a basse concentrazioni, infatti trova facile applicazione in ambienti in cui sono presenti gas tossici. Lo stato del rilevatore è costantemente visualizzato da 4 LED intelligenti che illuminano la ghiera trasparente e notificato da un buzzer interno. Il rilevatore SMART3R ha un'alimentazione 12-24 Vdc come standard, ma può essere richiesta una versione ad alta tensione. Come uscite il rilevatore ha 3 relè, una connessione seriale RS485 e una analogica 4-20 mA (non presente nella versione ad alta tensione).

La custodia è in policarbonato, con ingombro totale di 130 x 130 x 74 mm; presenta due uscite con pressacavi M20 già montati. Ai lati sono presenti delle guide preformate che possono essere forate per aggiungere fino a 6 pressacavi M16.

Come ulteriore opzione, il rilevatore SMART3R può essere equipaggiato con una testa remota, collegata tramite un cavo RJ12 6P6C.



Sensore

Applicazione	Sale macchine, laboratori e aree non classificate
Sensore	Cella elettrochimica
Vita stimata del sensore	2 / 3 anni
Gas rilevati	O ₂ [0-25% Vol], CO [0-500 ppm], SO ₂ [0-20 ppm], NH ₃ [0-100/200/1000 ppm], Cl ₂ [0-20 ppm], H ₂ S [0-50 ppm], NO ₂ [0-20 ppm]

Parametri elettrici

Alimentazione	12-24 Vdc o 90-240Vac
Uscita di segnale	3 relè; uscita seriale RS485, uscita analogica 4-20 mA (solo per la versione 12-24 Vdc)
Potenza dissipata	60 mA a 24 Vdc
Portata contatti relays	1.0 A a 30 Vdc
Indicazioni visive	4 LED intelligenti
Indicazioni acustiche	Buzzer 63 dB
Sensore effetto Hall	-
Cavo per testa remota	RJ12 6P6C

Condizioni ambientali

Temperatura di stoccaggio	0 / +20°C per 6 mesi al massimo
Temperatura operativa	-30 / +50°C
Umidità di funzionamento	15 / 90% RH non condensata

Disegni meccanici

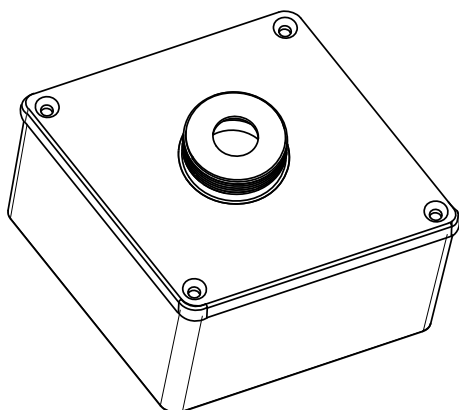

Codici prodotto

S4593O2	Rilevatore per ossigeno (0 - 25% Vol), 12-24 Vdc
S4595CO	Rilevatore per monossido di carbonio (0 - 500 ppm), 12-24 Vdc
S4597AM	Rilevatore per ammoniaca (0 - 100 ppm), 12-24 Vdc
S4598AM	Rilevatore per ammoniaca (0 - 200 ppm), 12-24 Vdc
S4599AM	Rilevatore per ammoniaca (0 - 1000 ppm), 12-24 Vdc
S4634CL	Rilevatore per cloro (0 - 20 ppm), 12-24 Vdc
S4601HS	Rilevatore per acido solfidrico (0 - 50 ppm), 12-24 Vdc
S4630SD	Rilevatore per biossido di zolfo (0 - 20 ppm), 12-24 Vdc
S4632ND	Rilevatore per diossido di azoto (0 - 20 ppm), 12-24 Vdc

Aggiungere "-220" per richiedere la versione a 220 Vac
 Aggiungere "-RH" per richiedere la versione con testa remota
 Aggiungere "-220-RH" per richiedere la versione con testa remota a 220 Vac

Custodia

Materiale	Policarbonato
Dimensioni	Scatola: 120 x 120 x 52 mm Coperchio: 130 x 130 x 22 mm Scatola per testa remota: 106 x 106 x 56 mm Lunghezza massima cavo testa remota: 5 m
Peso	Rilevatore: 450 g Testa remota: 300 g
Ingresso cavi	2 uscite con pressacavi M20 già montati 6 uscite opzionali per pressacavi M16
Grado IP	IP42

Conformità

EMC	EN 61000-6-3:2007 + A1:201; EN 50270:2015
Standard per la refrigerazione	EN 378-3; EN 14624; EN 50676; IEC 60335-2-40 Annex LL; ISO 5149-3; F-Gas Regulation

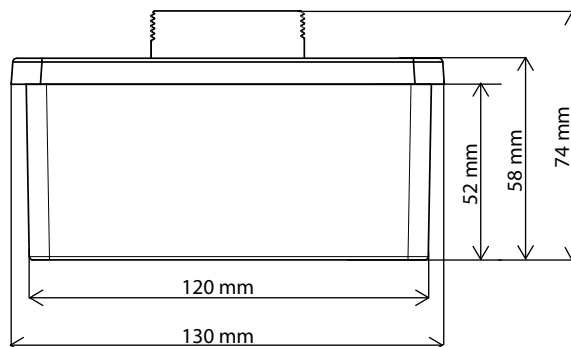

Sensitron srl lavora per un costante miglioramento dei propri prodotti e si riserva di variane le caratteristiche tecniche senza preavviso.

Per avere le caratteristiche dei prodotti aggiornate verificare sul sito www.sensitron.it oppure scrivere a sales@sensitron.it

Sensitron srl, Viale della Repubblica 48, Cornaredo (MI) - 20007

sales@sensitron.it

TEL. +39 0293548155 FAX. +39 0293548089